

Modulaire kookapparatuur 700XP Elektrische fry-top, chroom plaat Topuitvoering

ITEM # _____

MODEL # _____

NAAM # _____

SIS # _____

AIA # _____



371193 (E7FTEDCS10)

Elektrische fry top, met
gladde chroom plaat,
thermostatische controle

Omschrijving

Punt nr

Elektrisch verwarmde gladde bakplaat, topmodel zonder onderbouw. De verchroomd stalen bakplaat is in schuin aflopende positie geplaatst, voor bakken met weinig vet of olie. De chromen toplaag zorgt voor minder warmte straling en een lager energie verbruik, tevens maakt het de plaat eenvoudiger te reinigen. Laser technologie maakt een strakke verbinding met andere units van de 700XP lijn mogelijk.

Belangrijkste Gegevens

- Model voor montage op open basis kasten, het overbruggen van ondersteuning of cantilever-systemen.
- De bakplaat heeft een ruime opening voor het afvoeren van vet en kruim naar de leklade met 1 liter inhoud.
- Optioneel is een grote lekbak voor vet en kruim leverbaar, die geplaatst wordt in de open onderbouwkast.
- Thermostatische bediening met veiligheidsthermostaat.
- Hoge roestvrijstalen spatwanden aan de achterkant en de zijkanten. De spatwand is afneembaar voor eenvoudige reiniging.
- IPX 4 waterdicht.
- Zone om te sudderen aan voorkant.
- [NOT TRANSLATED]
- [NOT TRANSLATED]
- [NOT TRANSLATED]
- Infrarood verwarmingselementen gemonteerd onder de kookplaat.
- [NOT TRANSLATED]

Constructie

- Uitwendige beplating in roestvrijstaal met Scotch Brite afwerking.
- Naadloos geperst bovenblad van 1,5 mm dik roestvrijstaal.
- Haakse zijkanten zorgen voor een vlakke koppeling met andere units en voorkomen kieren en mogelijke vuilophoping tussen de apparaten.
- Volledig glad kookoppervlak.

Gekeurd: _____

Meegeleverde Accessoires

- 1 van Schraper voor gladde plaat PNC 164255

Optionele Accessoires

- Schraper voor gladde plaat PNC 164255
- Montagekit voor het koppelen van 2 units PNC 206086
- Brugsteun 800mm PNC 206137
- Brugsteun 1000mm PNC 206138
- Brugsteun 1200mm PNC 206139
- Brugsteun 1400mm PNC 206140
- Brugsteun 1600mm PNC 206141
- Brugsteun 400mm PNC 206154
- Schouwopstand, 400mm PNC 206303
- Zijdelingse handvaten (rechts en links) PNC 206307
- LEUNSTANG, ACHTER 800 mm, MARINE PNC 206308
- Vet/olie opvangcontainer voor fry top PNC 206346
- Schouwrooster, 400mm PNC 206400
- AFDEKKAP VOOR BAKPLATEN PNC 206455
- Frontrail 400mm PNC 216046
- Frontrail 800mm PNC 216047
- Frontrail 1200mm PNC 216049
- Frontrail 1600mm PNC 216050
- Portioneerschep 400mm PNC 216185
- Portioneerschep 800mm PNC 216186
- 2 zijpanelen voor topuitvoeringen PNC 216277

Elektrisch

Voltage:	371193 (E7FTEDCSI0)	400 V/3 ph/50/60 Hz
Aangesloten vermogen:		4.2 kW
Totaal vermogen:		4.2 kW

Algemene Gegevens:

Kookplaat, breedte:	330 mm
Kookplaat diepte:	540 mm
Temperatuur minimaal:	120 °C
Temperatuur, maximaal:	280 °C
Afmetingen, extern, breedte:	400 mm
Afmetingen, extern, diepte:	730 mm
Afmetingen, extern, hoogte:	250 mm
Gewicht, netto:	40 kg
Transport gewicht:	41 kg
Transport hoogte:	530 mm
Transport lengte:	460 mm
Transport breedte:	820 mm
Transport volume:	0.2 m ³
[NOT TRANSLATED]	EFT7I

Front aanzicht

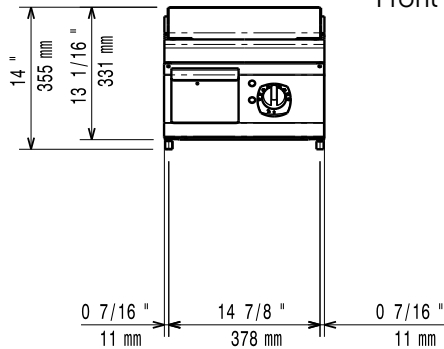

Zij aanzicht

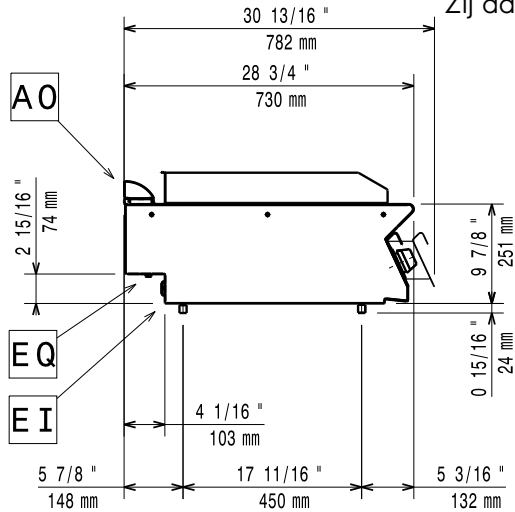

EI = Elektrische aansluiting
 EQ = Equipotentiaal schroef

Boven aanzicht

